



Dacia Dokker



Praktično nepogrešiv u vašoj svakidašnjici.



Dacia Dokker prvo je pravo kombinirano vozilo marke Dacia.

Prilagođuje se svim vašim potrebama u obiteljskom krugu, na poslu, tijekom i na kraju tjedna. Svojom iznimnom praktičnošću i iznenađujućom svestranošću jamči vam udoban smještaj svih putnika i nevjerojatno mnogo prostora za sve vaše stvari. Nova, suvremena unutrašnjost, opremljena jednostavnom i korisnom tehnologijom, pomno je oblikovana sa željom povećanja vozačeve udobnosti, kao i udobnosti cijele obitelji. Pouzdanost, robusnost ... Dokker se ponosi obilježjima koja su odraz karaktera marke Dacia. Kao i kod svih vozila iz palete, i za njega vrijedi jamstvo od tri godine ili do 100 000 prijeđenih kilometara*.

*Ovisno koji se uvjet prvi ostvari.



Dokker



Pomno promišljen do najsitnijih pojedinosti.

Premda su jednostavnost, praktičnost i čvrstoća ključne riječi za opis toga svestranog kombiniranog vozila rekordne prostranosti, to ne znači da je izgled karoserije bio zapostavljen... Raskošnih dimenzija (duljina je 4,36 m) diči se skladnom linijom koja istodobno odražava njegovu dinamičnost i robusnost. U unutrašnjosti, vozačevo je mjesto vrlo funkcionalno i pomno izrađeno. Posebna je pozornost bila posvećena ergonomičnosti: prekidači za električno pomicanje stakala, komande radija na upravljaču, preglednije obavijesti na instrumentnoj ploči. Budući da je vaša udobnost na prvom mjestu, automobil možete opremiti učinkovitim klima-uređajem* za sve vremenske uvjete!

* Uz nadoplatu ovisno o verziji.





Stražnja klupa djeljiva u omjeru 1/3 - 2/3



Preklopljen naslon stražnje klupe



Preklopljena stražnja klupa podignuta uz naslone prednjih sjedala

Otvoren

za sve
vaše prijedloge.

Radi lakšeg ulaženja putnika u automobil, kao i radi lakšeg utovara predmeta, Dokker može biti opremljen bočnim kliznim vratima* širima od 70 cm koja uvelike olakšavaju pristup stražnjim sjedalima. Zbog vrlo praktične stražnje klupe, preklopive i djeljive u omjeru 1/3 - 2/3, promjena iz rasporeda s pet sjedala u raspored s četirima, trima ili dvama sjedalima dječja je igra! Upravo zbog takve prilagodljivosti Dokker uspješno odgovara svim vašim svakidašnjim potrebama.

*2. bočna klizna vrata uz nadoplatu ovisno o verziji.





Unutrašnjost s velikim ambicijama.

Dokker može primiti cijelu vašu obitelj i pritom nudi dovoljno prostora da se svi osjećaju ugodno.

Osobito je velik prtljažnik s niskim utovarnim pragom i asimetričnim stražnjim krilnim vratima radi lakšeg pristupa.



Sve je nadohvat ruke.

Dokker je pravi pojam praktičnosti.

Osim velikog prtljažnika (800 l), na raspolaganju su vam mnogobrojna mjesta za odlaganje* koja olakšavaju boravak u vozilu. Sva mjesta za odlaganje na armaturnoj ploči, ispod krova te u prednjim i stražnjim vratima** vrlo su praktična i korisna. Nema dvojbe da je Dokkerova mašta bujna... što ga čini još simpatičnijim!

* Do 44 l ** Ovisno o verziji.







Tehnologija

sa smislom za praktičnost.



Dokker je za vas zamislio praktičnu, učinkovitu i posve praktičnu tehnologiju za lakšu vožnju i ugodniji boravak u vozilu.

Zato raspolože posve novim multimedijским sustavom Media Nav*, ugrađenim u središnju konzolu, s velikim 18-cm (7") ekranom osjetljivim na dodir. Jednostavan za uporabu, ima radio i povezivanje Bluetoothom®, što omogućuje telefoniranje slobodnih ruku i slušanje glazbe s prenosivih uređaja. Nudi i satelitsko navođenje s 2D i 3D prikazom (ptičja perspektiva). Sustav upotpunjuju USB i 3,5-mm utičnice na prednjoj ploči te komande na upravljaču*. Dokker je dostupan i s drugim multimedijским sustavom, Dacia Plug&Radio, s velikim ekranom, komandama na upravljaču, CD-uređajem, podrškom za MP3, USB i 3,5-mm utičnicama na prednjoj ploči i Bluetoothom®.



Novosti u Dacijinim vozilima: ograničivač brzine omogućuje vam posve sigurnu vožnju, a sustav za pomoć pri parkiranju unatrag omogućuje vam da lakše upravljate automobilom. Dacia je svjesna koliko vam je sigurnost važna. Zato je Dokker radi zaštite vaših najbližih opremljen četirima sigurnosnim jastucima, ABS-om sa sustavom pomoći pri naglom kočenju, elektroničkim sustavom nadzora stabilnost (ESC)* i ISOFIX-om na stražnjoj klupi.



* Uz nadoplatu ovisno o verziji.

Prikladan i za profesionalnu uporabu.

Dokker je idealan za osobnu i profesionalnu uporabu ... ili obratno.

Zbog iznimno prilagodljive stražnje klupe, koju se može s lakoćom preklopiti u omjeru 1/3 - 2/3 i položiti, obujam utovarnog prostora može se povećati do 3 m³, a duljina s 1,16 m na 1,57 m. Bočnim kliznim vratima*, najširima u tom razredu, dokazuje iznimnu svestranost, a u prostoru u stražnjem Dokkerovu dijelu oblikovan je za prijevoz većih predmeta. Krase ga širina od čak 1082 mm** i visina utovarnog praga od 570 mm. Dokker je pravi partner za pomoć u vašem poslu!

* Jedna ili dvoja, ovisno o inačici. ** 1 m iznad tla.





FRAGILE



Provjerena pouzdanost.

Tko kaže Dacia, kaže pouzdanost i robusnost.

Sastavni dijelovi vozila, primjerice mehanički sklopovi, bili su podvrgnuti najstrožim ispitivanjima. U tu je svrhu prijeđeno 1,9 milijuna kilometara na svim vrstama cesta i u svim vremenskim uvjetima. Motori, djelo Renaultovih stručnjaka, već se godinama ponose dokazanom pouzdanošću. Kako biste imali bolji nadzor nad troškovima i bili bezbrižniji, Dacia vam nudi ugovore za održavanje i produljenje jamstva s prilagođenim pokrićem i trajanjem prema vašim potrebama. U Dokkera se uvijek možete pouzdati!



Osim što je dinamičan i siguran, ima sve, što je potrebno.

Osim što je dinamičan i siguran, ima sve što je potrebno.

Dokker je dostupan s četiri osobito štedljiva motora pa ima male troškove uporabe. Budući da nema zamršenih i skupih tehnologija, njegova je razina potrošnje goriva među najboljima u toj kategoriji vozila.

Od dizelskih motora, Dokker nudi vrlo učinkovit 1,5 dCi od 55 kW (75 KS) ili 66 kW (90 KS) koji troši samo *4,1 l/100 km, a ispušta najviše 108 g CO₂ po kilometru. Kad je riječ o benzinskim motorima, Dokker Van dostupan je s motorom 1.2 TCe s 85 kW (115 KS). To je prvi benzinski Renaultov motor s izravnim ubrizgavanjem čija potrošnja iznosi samo *5,7 l/100km. Osnovno opremljeni Dokker dostupan je s motorom 1.6 16V SGS od 75 kW (102 KS).

Kao pouzdano prijevozno sredstvo za cijelu obitelj i učinkovit radni pomoćnik, Dokker objedinjuje sve prednosti... koje trebate!

*Potrošnja u mješovitoj vožnji. Homologirana potrošnja i emisije prema važećim propisima.





Verzija Ambiance



SERIJSKA OPREMA AMBIANCE

- Prednji i stražnji odbojnik u crnoj boji
- Sustav za nadzor stabilnosti vozila (ESP)
- Desna ostakljena bočna klizna vrata
- 15" čelični naplatci s ukrasnim pokrovom Egeus
- Servoupravljač
- Rezervni kotač (LPG inačica dolazi bez)
- Grijano stražnje staklo s brisačem
- Namještanje visine sigurnosnih pojaseva prednjih sjedala
- Stražnja klupa: 1/3 – 2/3 preklopiva u vodoravan položaj
- Mjesto za odlaganje ispod krova
- Potpuna obloga prtljažnika s odstranjivom plastičnom podlogom
- ABS + sustav pomoći pri naglom kočenju
- Vozačev zračni jastuk
- Suvozačev zračni jastuk
- Bočni zračni jastuci
- Elektronična vanjska ogledala
- Paket električne opreme: električno pomicanje prednjih stakala, daljinsko središnje zaključavanje, dodatna utičnica od 12 V, osvjetljenje prtljažnika

Opcije:

- Druga bočna klizna vrata
- Ručni klima-uređaj
- Sustav za pomoć pri parkiranju straga
- Prednja svjetla za maglu
- Regulator i ograničivač brzine
- Uzdužni krovni nosači
- Dacia Plug&Radio: radio s CD/MP3 reproduktorom, velik ekran, Bluetooth®, spajanje vanjskih uređaja
- Namještanje vozačeva sjedala i upravljača po visini
- Dacia Media Nav: ugrađeni navigacijski sustav s 18-cm ekranom osjetljivim na dodir, Bluetooth®, spajanje vanjskih uređaja

Verzija Lauréate



SERIJSKA OPREMA LAUREATE = AMBIANCE +

- Druga bočna klizna vrata
- Prednji i stražnji odbojnik u boji karoserije
- Grijani električni retrovizori u boji karoserije
- Namještanje vozačeva sjedala i upravljača po visini
- Prednja svjetla za maglu
- Ručni klima uređaj
- Uzdužni krovni nosači
- Dacia Plug&Radio: radio CD/MP3/AUX/USB, velik ekran, BluetoothR, spajanje vanjskih uređaja

Opcije:

- Sustav za pomoć pri parkiranju straga
- Regulator i ograničivač brzine
- 15" aluminijski naplatci s ukrasnim pokrovom Lyric
- Grijana vozačeva i suvozačeva sjedala
- Mreža za prtljagu
- Dacia Media Nav: ugrađeni navigacijski sustav s 18-cm ekranom osjetljivim na dodir, Bluetooth®, spajanje vanjskih uređaja



Dimenzije

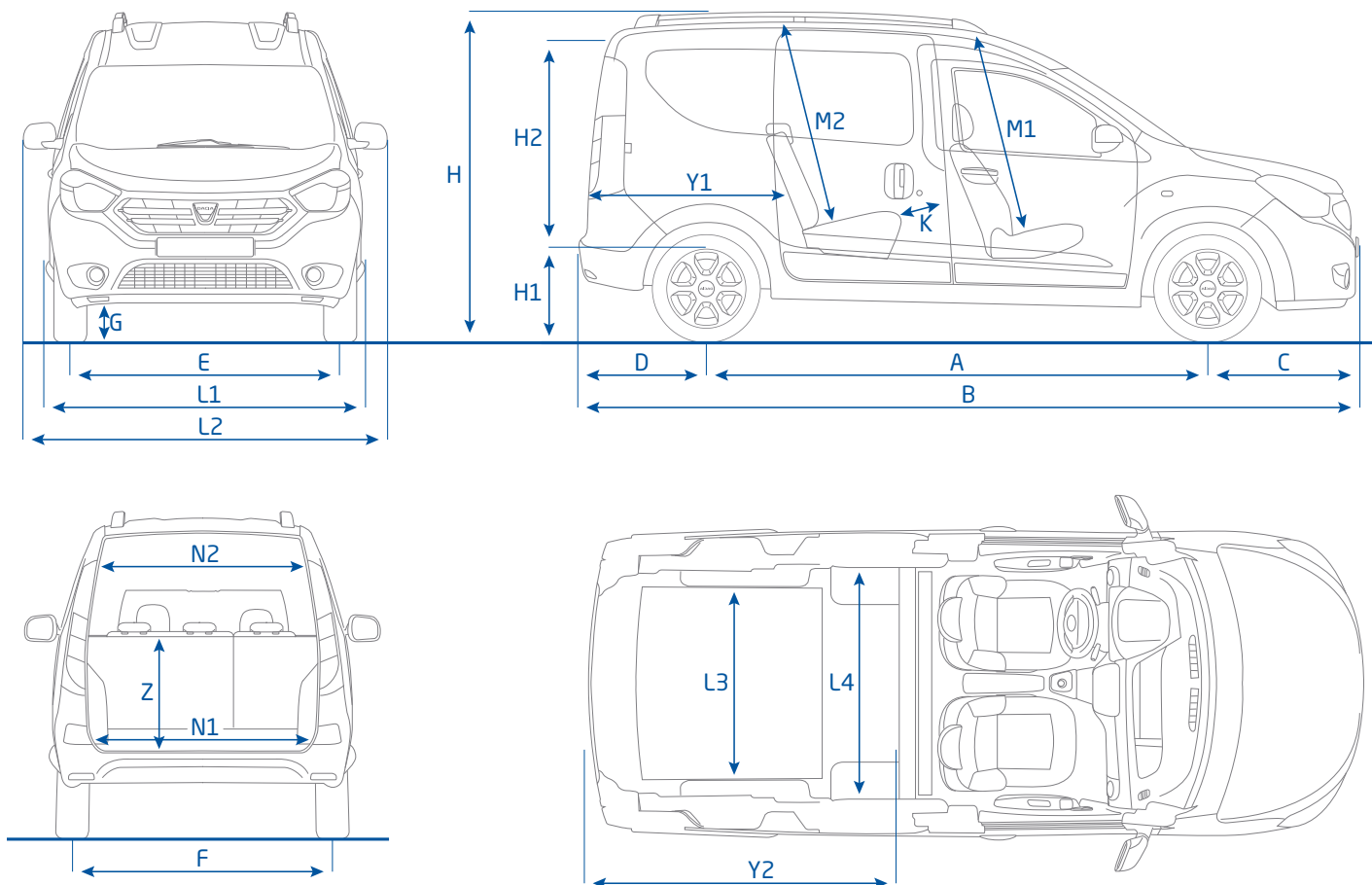

OBUJAM PRTLJAŽNIKA (dm³) 5 sjedala (do vrha naslona)

Raspored s 5 sjedala (ispod police)	800
Raspored s 2 sjedala (preklapljen naslon stražnje klupe)	3000

DIMENZIJE (mm)

A	Međuosovinski razmak	2810
B	Ukupna duljina	4363
C	Prevjes sprijeda	822
D	Prevjes straga	731
E	Trag kotača sprijeda	1490
F	Trag kotača straga	1478
G	Razmak praznog/opterećenog vozila od tla	190 / 153
H	Visina praznog vozila s krovnim nosačima/bez krovnih nosača	1814 / 1852
H1	Visina praga praznog vozila	570
H2	Visina otvora prtljažnika	1094
L1	Ukupna širina vozila sa sklopljenim retrovizorima	1751

L2	Ukupna širina vozila s rasklopljenim retrovizorima	2004
L3	Unutarnja širina između blatobrana (Dokker / Ambiance)	1130 / 1170
L4	Najveća širina tovarnog prostora	1372
J1	Širina u visini ramena sprijeda	1401
J2	Širina u visini ramena straga	1458
K	Duljina putničkog prostora u visini koljena straga	177
M1	Visina do krova sprijeda pod kutom od 14°	1037
M2	Visina do krova straga pod kutom od 14°	1065
N1	Donja širina vrata prtljažnika (u visini praga)	1189
N2	Utovarna širina straga 1 m iznad poda	1082
P	Utovarna širina bočnih kliznih vrata	703
R	Visina otvora bočnih kliznih vrata	1046
Y1	Duljina prtljažnog prostora iza stražnje klupe	1164
Y2	Duljina prtljažnika pri preklapljenom naslonu stražnje klupe	1570
Z	Visina prtljažnika ispod police	588

Dodatna oprema



1



2



3



4



5



6



7



8



9



10



11



12

1. POPREČNI KROVNI NOSAČI NA UZDUŽNIM NOSAČIMA

Poprečni krovni nosači na uzdužnim nosačima kojima možete povećati Dokkerovu nosivost (nosivost tereta do 75 kg) jamče posve siguran prijevoz. Mogu biti opremljeni različitim dodacima: nosačem skija, bicikla ili krovnim kovčegom.

2. STANDARDNA KUKA ZA VUČU

Kuka namijenjena čestoj uporabi omogućuje povećanje nosivosti vozila ili prijevoz bicikla uz primjenu nosača bicikla na kuki za vuču. Njezina izdržljivost i pouzdanost zajamčeni su poštovanjem strogih normi.

3. PRODUŽENA KUKA ZA VUČU

Njezina izdržljivost i pouzdanost zajamčeni su poštovanjem strogih normi, a elegantan oblik i mogućnost skidanja čuvaju lijep izgled vozila.

4. NOSAČ ZA BIKIKLE NA KUKI ZA VUČU

Za slobodno vrijeme izaberite nosač za bicikle na vučnoj kuki. Opremljen je sigurnosnom bravom pa omogućuje siguran prijevoz svih vrsta bicikala.

5. SUSTAV POMOĆI ZA PARKIRANJE UNATRAG

Omogućuje lakše upravljanje vozilom kad parkirate vozeći unatrag. Četiri senzora prepoznaju sve prepreke u koje biste mogli udariti vozilom.

6. VJEŠALICA NA NASLONU ZA GLAVU

Pričvršćuje se sa stražnje strane sjedala i sprječava gužvanje odjeće.

7. RASHLADNA TORBA

Rashladna termoelektrična torba obujma 24 litre može održavati temperaturu do otprilike 18 °C manju od vanjske. Idealna je za piknike i opremljena višenamjenskom vrpcom, a na sjedala se pričvršćuje sigurnosnim pojasom.

8. PREGRADNA MREŽA

Mreža od nehrđajućeg čelika odvaja putnički prostor od prtljažnog i tako štiti putnike i prtljagu.

9. JEDNOSTRANA OBLOGA DNE PRTLJAŽNIKA

Vrlo kvalitetna obloga dna prtljažnika odlično odgovara njegovu obliku i jamči mu dugotrajnu zaštitu.

10. KORITO ZA DNO PRTLJAŽNIKA

Savršeno odgovara prtljažniku vašeg Dokkera. Čvrsto i izdržljivo korito štiti teretni prostor, a kako je nepropusno, omogućuje prijevoz najrazličitijih stvari.

11. TEKSTILNI TEPIŠI MADRIGAL (4 KOM.)

Posebno izrađene obloge savršeno odgovaraju obliku poda pa ne klize i stoga su sigurnije u vožnji. Skladno se uklapaju u Dokkerovu unutrašnjost i čuvaju je od habanja i vlage. Boja im je tamnosiva.

12. 15" ALUMINIJSKI NAPLATCI

Aluminijski naplatci, istodobno sigurnosni i estetski element, imaju posebno mjesto među dodatnom opremom namijenjenoj prilagodbi vozila prema pojedinačnim željama. Pridonose dinamičnom i sportskom karakteru vozila.

TEHNIČKI PODACI

MOTORI	Benzinski 1.6 16V	Benzinski TCe 115	Dizelski 1.5 dCi 75	Dizelski 1.5 dCi 90
Motor				
Mjenjač	5-stupanjski ručni	5-stupanjski ručni	5-stupanjski ručni	5-stupanjski ručni
Emisijska norma	Euro6	Euro6	Euro6	Euro6
Tip motora	H4M 738	H5Ft 408	K9K 626	K9K 626
Obujam (cm ³)	1598	1198	1461	1461
Provrt x hod (mm)	78x83,6	72,2x73,2	76x80,5	76x80,5
Broj cilindara/ventila	4/6	4/16	4/8	4/8
Najveća snaga u kW prema normi CEE (KS)	75 (102)	85 (115)	55 (75)	66 (90)
Broj okretaja pri najvećoj snazi (okr/min)	5600	5500	4000	4000
Najveći okretni moment u Nm prema normi CEE (mkg)	156	190	200	220
Broj okretaja pri najvećem okretnom momentu (okr/min)	4000	1750	1750	1750
Tip ubrizgavanja	Višetočkovno	Izravno	Izravno zajedničkim vodom + višetočkovno	Turbopunjač
Dovod zraka	Atmosferski	Turbopunjač		Turbopunjač
Katalizator/filtar krutih čestica	S/-	S/-	S/S	S/S
Mjenjač				
Tip mjenjača	JR5	JR5	JR5	JR5
Broj stupnjeva za vožnju naprijed	5	5	5	5
Brzina pri 1000 okr/min u 1/2/3. stupnju	6,78/12,33/19,11	7,50*/14,28*/22,66*	8,17/15,56/24,68	8,17/15,56/24,68
U 4/5. stupnju	23,74/31,24	30,94*/42,37*	33,70/46,15	33,70/46,15
Upravljački mehanizam				
Upravljač		S hidrauličnim servopojalačom		
Promjer kruga okretanja između rubnika/zidova (m)			11,1 /11,6	
Broj okretaja upravljača među krajnjim položajima			3,3	
Ovjes				
Prednji/stražnji ovjes		Pseudo McPherson s trokutastim ramenima/H osovina s programiranim deformiranjem i spiralnim oprugama		
Kotači i gume				
Dimenzije naplataka			14"/15"	
Dimenzije guma sprijeda i straga			185/70 R14 ili 185/65 R15	
Kočni sustav				
Tip kočnog kruga			Dijagonalna podjela	
Sustav protiv blokiranja kotača ABS/ sustav pomoći pri naglom kočenju AFU			Serijski/Serijski	
Elektronička raspodjela kočne sile			Serijski	
Sustav za nadzor stabilnosti vozila ESC			Uz doplatu	
Sprijeda: ventilirani diskovi (DV) - promjer (mm)/debljina (mm)	258 x 22	280x24	258 x 22	280 x 22
Straga: kočni bubnjevi (T) / debljina (u inčima)			T/9	
Performanse				
Aerodinamičnost (površina otpora SCx)	0,965	0,965	0,965	0,965
Najveća brzina (km/h)	170	175	152	163
Ubrzanje od 0 do 100 km/h	12,7	10,8	15,5	13,3
400 m s mjesta (s)	18,3	17,7	21	18,5
1000 m s mjesta (s)	34,2	32,4	37,6	35
Potrošnja goriva i emisije				
CO ₂ (g/km pri mješovitoj vožnji)	140	130	108	108
Gradska vožnja	7,7	6,8	4,4	4,4
Izvangradska vožnja	5,3	5,1	4,1/4,0	4,1/4,0
Mješovita vožnja	6,2	5,7	4,2/4,1	4,2/4,1
Spremnik goriva (l)	50	50	50	50
Masa (kg)				
Masa praznog vozila spremnog za vožnju (bez opsijske opreme)	1164	1205	1202/1205	1205
Masa na prednjem dijelu praznog vozila spremnog za vožnju	680	703/702	736/726	729/725
Masa na stražnjem dijelu praznog vozila spremnog za vožnju	484	502/503	466/479	476/480
Najveća dopuštena masa	1764	1826/1839	1803/1846	1838/1848
Dopuštena ukupna masa vozila i prikolice	2964	3026/3039	3003/3046	3038/3048
Najveća masa prikolice s kočnicama (u granicama ukupne mase vozila i prikolice)	1200	1200	1200	1200
Najveća dopuštena masa prikolice bez kočnica	615	640	635/640	640

* Privremeni podaci, homologacija u tijeku.

Novi, visoko učinkoviti benzinski motor: TCe 115*

Dokker je opremljen posve novim motorom TCe 115* (benzinski motor s turbopunjačem i izravnim ubrizgavanjem) koji su razvili Renaultovi stručnjaci. Riječ je o usavršenom, štedljivom, elastičnom, živahnom i učinkovitom motoru.

* Dostupan kasnije.

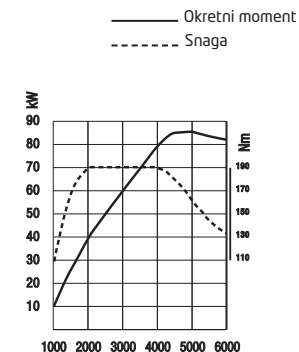

Boje

Nemetalik boje

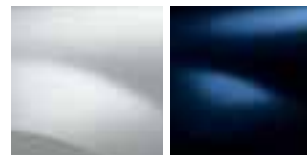

LEDENO BIJELA (369)

MORNARSKO PLAVA (D42)

Metalik boje



SIVA COMETE (KNA)

PLAVA AZURIT (RPL)

BISERNO CRNA (676)

PLATINASTO SIVA (D69)